

### Características

#### AUTOPROPULSADA DIESEL

MARCA: JLG  
 MODELO: 860 SJ  
 ALCANCE HORIZONTAL: 22,86 m.  
 ALTURA DE PLATAFORMA: 26,21 m.  
 ALTURA DE TRABAJO: 28,00 m.  
 CAPACIDAD CESTA: 230 kg.  
 EXCESO MEDIDAS EN GIRO: 1,42 m.  
 PESO EN VACIO: 16.490 kg.  
 PRESIÓN MÁXIMA AL SUELO: 6,5 kg./cm<sup>2</sup>  
 TRACCIÓN: 4 x 4

#### DIMENSIONES ( en m. )

A = 12,19 m.    C = 2,49 m.  
 B = 3,05 m.    H = 3,05 m.

#### DIMENSIONES CESTA:

2,44 x 0,91 x 1,10 m.

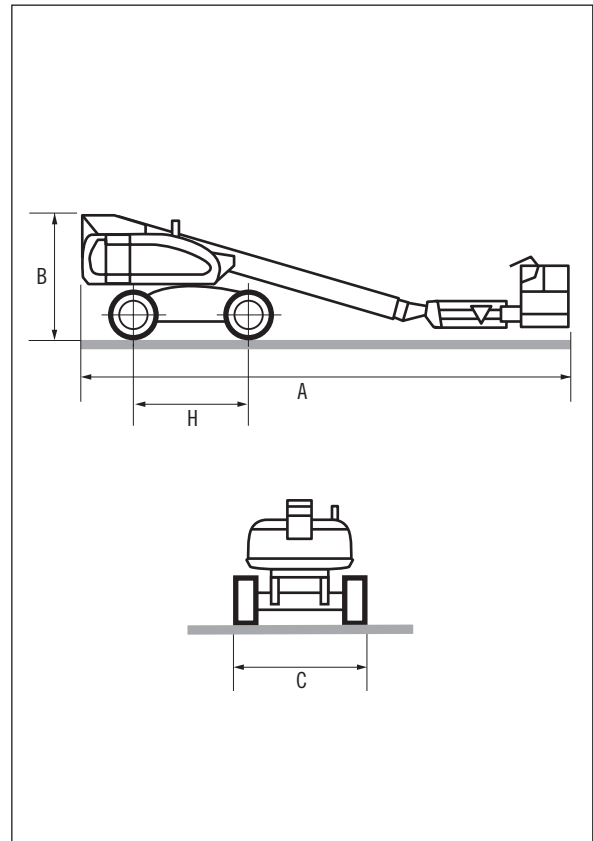

### Curva de Trabajo

