

Características

PLATAFORMA SOBRE CAMIÓN

ALQUILER CON CONDUCTOR

CAMIÓN

MARCA: MAN

TIPO: L 90

PESO TOTAL: 18.000 kg.

DIMENSIONES (en m.)

A = 10 m. F = 6,30 m.

B = 3,65 m. F1 = 4,40 m.

C = 2,55 m.

PLATAFORMA

MARCA: WUMAG

MODELO: WT450

ALTURA DE TRABAJO: 45 m.

ALCANCE HORIZONTAL:

- Con 100 kg: 27,10 m.

- Con 400 kg: 25,50 m.

- Con 600 kg: 21,70 m.

CINEMÁTICA: TELESCÓPICA

ROTACIÓN: 240°

CESTA: GIRATORIA (90° x 2).

CARGA ÚTIL: 600 Kg.

DIMENSIONES CESTA:

STANDARD: 1,05 x 1,10 x 2,47 m.

TELESCÓPICA: 1,05 x 1,10 x 3,88 m.

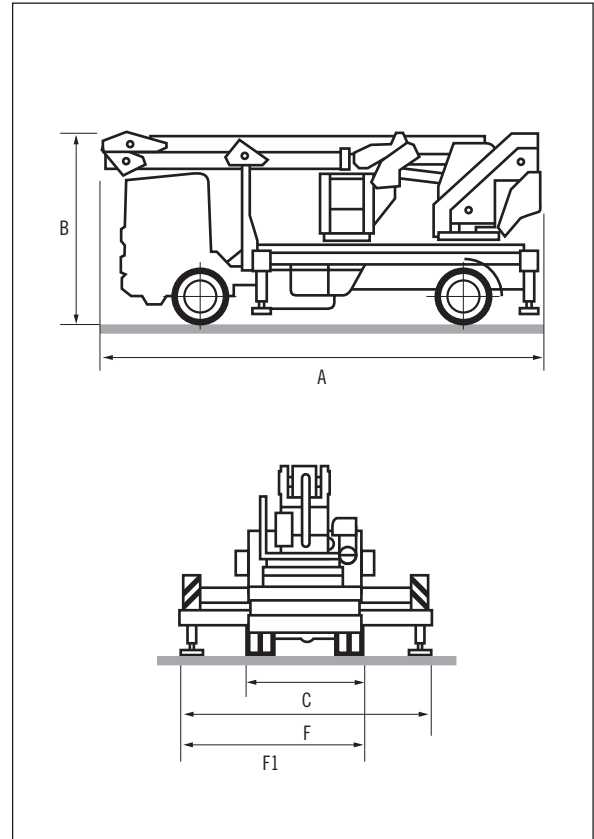

Curva de Trabajo

OBSERVACIONES:

- Memorización de movimientos.
- Corriente eléctrica en la cesta (de 24 v. y de 220 v.).
- Permite la colocación de los estabilizadores en varias posiciones (a más cerrados más limitado es el alcance).
- Todo terreno 4 x 4.
- Cesta de trabajo extensible hidráulicamente.
- Trabaja en negativo 6 m. (400 kg.).

